

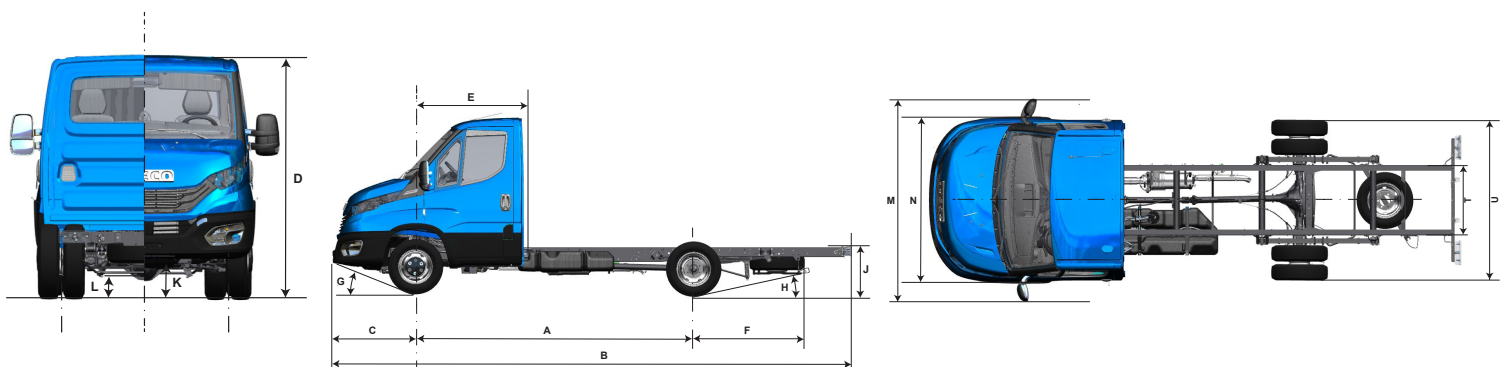

DAILY 65-180

Escolha uma cor da sua preferência: Branco Iveco Amarelo Florence Verde Montreal Azul Iveco Azul Milano Rosé Gold Vermelho Modena Vermelho Ferrara Marrom Verona Prata Bari Cinza Mônaco Preto Vulcano

DIMENSÕES (mm)		CABINE SIMPLES	CABINE DUPLA
Distância entre-eixos	A	4.350	4.350
Comprimento total	B		7.372
Largura da Cabine	N		2.052
Largura da Cabine (com retrovisores)	M		2.697
Altura da cabine	D	2.337	2.359
Altura chassi ao solo	J	877	867
Ângulo de entrada	G	10°	11°
Ângulo de saída	H	23	21
Balanço Dianteiro	C		1.048
Balanço Traseiro	F		1.885
Bitola eixo dianteiro			1.741
Bitola eixo traseiro			1.663
Raio de giro (entre paredes)	-		7.759
Raio de giro (entre pneus)	-		7.433
Vão livre dianteiro	K	241	200
Vão livre traseiro	L	166	147
Bitola das longarinas (externo)	T		864
Distância do centro do eixo dianteiro até o frontal da carroceria	E	1.410	2.160
Largura veículo na parte traseira	U		2.158
CAPACIDADE TÉCNICA / PESOS (kg)			
CAPACIDADES			
Eixo dianteiro			1.900
Eixo Traseiro			4.600
Total			6.500
LCapacidade carga + carroceria - Técnico/ Legal	4.090		3.930
Capacidade máxima de tração (CMT)			8.800
Peso Bruto Total (PBT) - Técnico /Legal			6.500
PESOS EM ORDEM DE MARCHA			
Eixo Dianteiro	1.550		1.630
Eixo Traseiro	860		940
Total	2.410		2.570
DESEMPENHO (CÁLCULO TEÓRICO COM PBT TÉCNICO / LEGAL)			
Relação de redução do eixo traseiro			4,63 : 1
Capacidade de rampa (gradeability)			40%
Partida em rampa (startability)			22%
Velocidade máxima no plano			Limitada eletronicamente a 128 km/h



DAILY 65-180

MOTOR										
Fabricante / Modelo	FPT / F1C Max									
Alimentação / Injeção	Turbo-intercooler / Injeção eletrônica Common Rail									
Nº de cilindros / Cilindrada	4 cilindros em linha / 2.998 cm ³									
Potência máxima	180 cv @ (3.500 rpm)									
Torque máximo	430 Nm @ 1.600 - 2.900 rpm									
Faixa de rotação econômica	1.500 a 2.400 rpm									
Norma de emissões / Tecnologia	PROCONVE P8 (Euro VI) / EGR e SCR									
TRANSMISSÃO										
Marca / Modelo	ZF 6S 480 VO (ZF EL55)									
Tipo / Acionamento	Manual / Cabo									
Nº de marchas	6 sincronizadas à frente e 1 à ré									
Relações de marchas	1ª	5,07	2ª	2,61	3ª	1,52	4ª	1,00	R1	4,82
	5ª	0,77	6ª	0,64						
EMBREAGEM										
Fabricante / Tipo	Valeo 280 / Monodisco a seco, material de atrito orgânico com acionamento hidráulico									
Diâmetro do disco (mm)	280 mm									
EIXO TRASEIRO										
Tração / Tipo	Tração traseira / Eixo de simples redução									
Marca / Modelo	Dana / 286									
Relação de redução	4,63 : 1									
SUSPENSÕES										
Dianteira	Suspensão independente do tipo duplo A com barra de torção longitudinais de 33 mm diâmetro e barra estabilizadora com diâmetro de 22 mm									
Marca / Modelo	Streparava / Quadtor									
Traseira	Mola semi-elíptica assimétrica de duplo estágio com 70 mm de largura e 6 lâminas									
CHASSI										
Tipo	Tipo escada com Longarinas planas com perfil "C" e travessas tubulares ou planas rebitadas. Dimensões do perfil 174 x 66 x 5 mm.									
Material	Aço Fe E 420 / LNE 380									
DIREÇÃO										
Marca / Modelo	CAAS									
Tipo	Pinhão e cremalheira com assistência hidráulica									
FREIOS										
Freio de Serviço	A disco nas 4 rodas, com discos ventilados nas rodas dianteiras e maciços nas rodas traseiras, com indicador de baixo nível do fluido de freio e de desgaste de pastilhas									
Freio de estacionamento	Tambor com acionamento mecânico por cabos, atuando no eixo traseiro									
ESP – Sistema de Controle de Estabilidade	<p>HHC – Hill Hold Control: mantém a pressão nos freios por 2 segundos, auxiliando na partida do veículo.</p> <p>HBA – Hydraulic Brake Assist: aumento da pressão do freio quando o pedal de freio for acionado de forma rápida reduzindo a distância de parada.</p> <p>HFC – Hydraulic Fading Compensation: sistema detecta condição anormal do sistema de freio e aumenta a pressão do circuito até a intervenção do ABS.</p> <p>HRB – Hydraulic Rear Wheel Boost: no caso de uma frenagem de emergência, quando os freios dianteiros já estão em controle de ABS, aumenta a pressão nos freios traseiros, aumentando sua capacidade de manobra.</p> <p>EUC – Extended Understeering Control: no caso de o veículo perder aderência das rodas dianteiras (sair de dianteira), atua intervindo no torque e no freio do veículo, aumentando sua capacidade de manobra.</p> <p>RMI – Roll Movement Intervention: mitiga situações de rolagem perigosa durante a condução altamente dinâmica.</p> <p>ROM – Roll Over Mitigation: mitiga situações de rolagem perigosa durante situações quase estacionárias.</p> <p>TSM – Trailer Sway Mitigation: detecta a presença de um reboque e adapta a estratégia de controle do ESP de modo a não influenciar negativamente a dinâmica do sistema de reboque veicular.</p> <p>LAC – Adaptive Load Control: estima a distribuição de carga no veículo.</p>									
RODAS E PNEUS										
Rodas - Material / Dimensões	Aço / 6" x 16" / Rodagem traseira dupla									
Pneus	225/75 R16									
VOLUMES DE ABASTECIMENTO (litros)										
Tanque de Combustível / Material	90 ℓ / Plástico									
Tanque de Arla	17 ℓ									
Motor (cárter)	8,6 ℓ (9,3 ℓ com troca de filtro)									
Caixa de Câmbio	2,4 ℓ									
Sistema de arrefecimento	10,9 ℓ									
SISTEMA ELÉTRICO										
Bateria	12 V x 100 Ah									
Alternador	14 V - 110 A (sem ar condicionado) ou 14 V - 150 A (com ar condicionado)									
CABINE										
Tipo	Tipo semiavançada, com estrutura em painéis de chapa de aço, fixada ao chassi por coxins elásticos. Tratamento cataforético anticorrosão e aplicação de materiais de isolamento acústico e antiabrasão.									