



DAILY 60-180

Escolha uma cor da sua preferência: Branco Iveco Amarelo Florence Verde Montreal Azul Iveco Azul Milano Rosé Gold Vermelho Modena Vermelho Ferrara Marrom Verona Prata Bari Cinza Mônaco Preto Vulcano

DIMENSÕES (mm)		
Distância entre-eixos	A	4.350
Comprimento total	B	7.372
Largura da Cabine	N	2.052
Largura da Cabine (com retrovisores)	M	2.697
Altura da cabine	D	2.337
Altura chassi ao solo	J	727
Ângulo de entrada	G	10°
Ângulo de saída	H	23°
Balanço Dianteiro	C	1.048
Balanço Traseiro	F	1.885
Bitola eixo dianteiro		1.741
Bitola eixo traseiro		1.663
Raio de giro (entre paredes)	-	7.759
Raio de giro (entre pneus)	-	7.433
Vão livre dianteiro	K	241
Vão livre traseiro	L	166
Bitola das longarinas (externo)	T	864
Distância do centro do eixo dianteiro até o frontal da carroceria	E	1.410
Largura veículo na parte traseira	U	2.158

CAPACIDADE TÉCNICA / PESOS (kg)		
CAPACIDADES		
Eixo dianteiro		1.900
Eixo Traseiro		4.600
Total		6.500
Capacidade carga + carroceria - Técnico		4.090
Capacidade carga + carroceria - Legal		3.540
Capacidade máxima de tração (CMT)		8.800
Peso Bruto Total (PBT) - Técnico		6.500
Peso Bruto Total (PBT) - Legal		5.950
PESOS EM ORDEM DE MARCHA		
Eixo Dianteiro		1.550
Eixo Traseiro		860
Total		2.410

DESEMPENHO (CÁLCULO TEÓRICO COM PBT TÉCNICO / LEGAL)		
Relação de redução do eixo traseiro		4,88 : 1
Capacidade de rampa (gradeability)		42% / 45%
Partida em rampa (startability)		23% / 25%
Velocidade máxima no plano		Limitada eletronicamente a 128 km/h

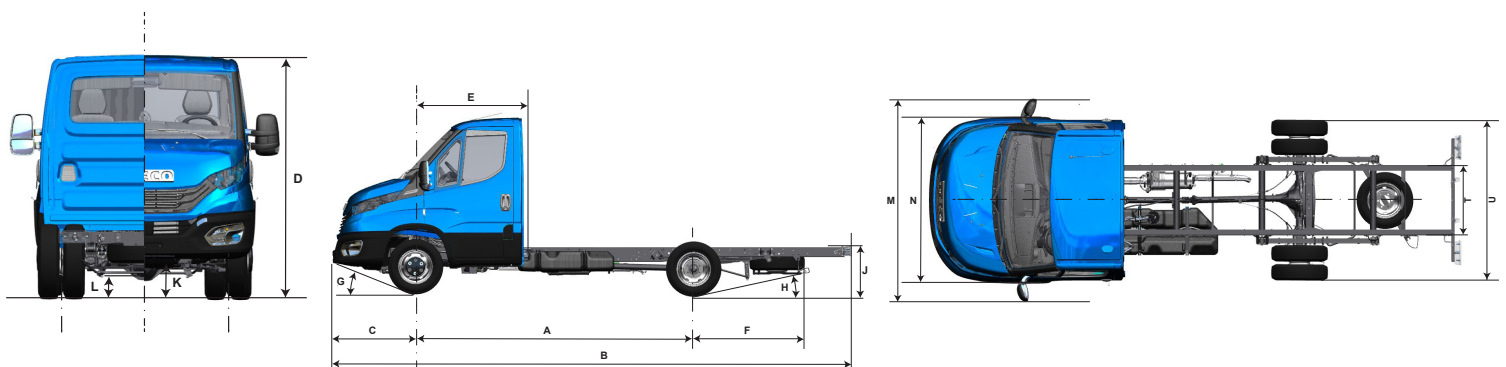

DAILY 60-180

MOTOR										
Fabricante / Modelo	FPT / F1C Max									
Alimentação / Injeção	Turbo-intercooler / Injeção eletrônica Common Rail									
Nº de cilindros / Cilindrada	4 cilindros em linha / 2.998 cm ³									
Potência máxima	180 cv @ (3.500 rpm)									
Torque máximo	430 Nm @ 1.600 - 2.900 rpm									
Faixa de rotação econômica	1.500 a 2.400 rpm									
Norma de emissões / Tecnologia	PROCONVE P8 (Euro VI) / EGR e SCR									
TRANSMISSÃO										
Marca / Modelo	ZF 6S 480 VO (ZF EL55)									
Tipo / Acionamento	Manual / Cabo									
Nº de marchas	6 sincronizadas à frente e 1 à ré									
Relações de marchas	1ª	5,07	2ª	2,61	3ª	1,52	4ª	1,00	R1	4,82
	5ª	0,77	6ª	0,65						
EMBREAGEM										
Fabricante / Tipo	Valeo 280 / Monodisco a seco, material de atrito orgânico com acionamento hidráulico									
Diâmetro do disco (mm)	280 mm									
EIXO TRASEIRO										
Tração / Tipo	Tração traseira / Eixo de simples redução									
Marca / Modelo	Dana / 286									
Relação de redução	4,88 : 1 com tratamento de engrenagens em 3G									
SUSPENSÕES										
Dianteira	Suspensão independente do tipo duplo A com barra de torção longitudinais de 33 mm diâmetro e barra estabilizadora com diâmetro de 22 mm									
Marca / Modelo	Streparava / Quadtor									
Traseira	Mola parabólica assimétrica de duplo estágio com 70 mm de largura e 4 lâminas									
CHASSI										
Tipo	Tipo escada com Longarinas planas com perfil "C" e travessas tubulares ou planas rebitadas. Dimensões do perfil 174 x 66 x 5 mm.									
Material	Aço Fe E 420 / LNE 380									
DIREÇÃO										
Marca / Modelo	CAAS									
Tipo	Pinhão e cremalheira com assistência hidráulica									
FREIOS										
Freio de Serviço	A disco nas 4 rodas, com discos ventilados nas rodas dianteiras e maciços nas rodas traseiras, com indicador de baixo nível do fluido de freio e de desgaste de pastilhas.									
Freio de estacionamento	Tambor com acionamento mecânico por cabos atuando no eixo traseiro									
ESP – Sistema de Controle de Estabilidade	<p>HHC – Hill Hold Control: mantém a pressão nos freios por 2 segundos, auxiliando na partida do veículo.</p> <p>HBA – Hydraulic Brake Assist: aumento da pressão do freio quando o pedal de freio for acionado de forma rápida reduzindo a distância de parada.</p> <p>HFC – Hydraulic Fading Compensation: sistema detecta condição anormal do sistema de freio e aumenta a pressão do circuito até a intervenção do ABS.</p> <p>HRB – Hydraulic Rear Wheel Boost: no caso de uma frenagem de emergência, quando os freios dianteiros já estão em controle de ABS, aumenta a pressão nos freios traseiros, aumentando sua capacidade de manobra.</p> <p>EUC – Extended Understeering Control: no caso de o veículo perder aderência das rodas dianteiras (sair de dianteira), atua intervindo no torque e no freio do veículo, aumentando sua capacidade de manobra.</p> <p>RMI – Roll Movement Intervention: mitiga situações de rolagem perigosa durante a condução altamente dinâmica.</p> <p>ROM – Roll Over Mitigation: mitiga situações de rolagem perigosa durante situações quase estacionárias.</p> <p>TSM – Trailer Sway Mitigation: detecta a presença de um reboque e adapta a estratégia de controle do ESP de modo a não influenciar negativamente a dinâmica do sistema de reboque veicular.</p> <p>LAC – Adaptive Load Control: estima a distribuição de carga no veículo.</p>									
RODAS E PNEUS										
Rodas - Material / Dimensões	Aço / 6" x 16" / Rodagem traseira dupla									
Pneus	225/75 R16									
VOLUMES DE ABASTECIMENTO (litros)										
Tanque de Combustível	90 ℓ / Plástico									
Tanque de Arla	17 ℓ									
Motor (cárter)	8,6 ℓ (9,3 ℓ com troca de filtro)									
Caixa de Câmbio	2,4 ℓ									
Sistema de arrefecimento	10,9 ℓ									
SISTEMA ELÉTRICO										
Bateria	12 V x 100 Ah									
Alternador	14 V - 110 A (sem ar condicionado) ou 14 V - 150 A (com ar condicionado)									
CABINE										
Tipo	Tipo semiavançada, com estrutura em painéis de chapa de aço, fixada ao chassi por coxins elásticos. Tratamento cataforético anticorrosão e aplicação de materiais de isolamento acústico e antiabrasão.									